



Cabinetul 19" - montaj perete - este destinat sustinerii echipamentelor electronice, de tehnica de calcul, telecomunicatii si electrice - proiectate pentru prinderea in sistem 19" de gabarit mic: patch-panel-uri, cutii de distributie, componente active, etc.

Cabinetul 19" - montaj perete - este executat intr-o gama diversa de tipo-dimensiuni

Cabinetul 19" - montaj perete - este disponibil in doua configuratii de baza:

- serie - simpla sectiune - cu acces fata si lateral
 - cu acces fata
- serie - dubla sectiune - cu acces fata si spate

Serie - simpla sectiune

- montanti verticali in gama 6 - 15 U, din tabla OI zincata alb-lucios; sunt prevazuti cu gauri patrute, in sistem 19"
- carcasa din tabla otel vopsita electrostatic:
 - fata superioara si fata inferioara prevazute cu decupari dreptunghiulare cu capace detasabile pentru accesul cablurilor si decupari rotunde cu capace detasabile pentru montajul ventilatoarelor;
 - pereti laterali detasabili sau perete spate detasabil;
 - usa fata din stipler fumuriu, geam duplex sau din tabla otel, deschidere in unghi de max 180 °

Serie - dubla sectiune

- montanti verticali in gama 6 - 15 U, din tabla OI zincata alb-lucios; sunt prevazuti cu gauri patrute, in sistem 19"
- carcasa din tabla otel vopsita electrostatic:
 - fata superioara si fata inferioara prevazute cu decupari dreptunghiulare cu capace detasabile pentru accesul cablurilor si decupari rotunde cu capace detasabile pentru montajul ventilatoarelor;
 - usa fata din geam duplex, deschidere in unghi de max 180 °
 - sectiunea din spate formata dintr-un element care permite rotirea corpului principal al cabinetului sub un unghi de max 180 °, prevazuta cu decupari pentru trecerea cablurilor, obturate cu capace detasabile.

- montaj pe perete sau pe suport de sustinere;
- sistem de inchidere tip yala cu cheie;
- realizarea protectiei contra tensiunilor accidentale prin adaptarea constructiva a tuturor partilor mecanice nedemontabile la interconectarea cu cabluri de masa scurte in vederea asigurarii continuitatii electrice;
- optiune de ventilatie fortata: 1, 2 ventilatoare pe fata superioara 120 x 120 x 38 mm;
- optiune de termostatare 60 ° C;
- posibilitati de vopsire in camp electrostatic intr-o paleta larga de culori;
- grad de protectie IP 20 sau IP 30 conform EN 60519.

Dulap Montaj Perete 19"



Caracteristici Dimensionale



Nr. Crt.	Cabineti Perete 19" - Simpla Sectiune – Acces Fata/Lateral						Cod Referinta
	Tip	Latime (A) (mm)	Adancime (B) (mm)	Inaltime (H)(mm)	X (mm)	Y (mm)	
1	6U	530	400	320	394	184	D-06-64 FL
2	6U	530	600	320			D-06-66 FL
3	10U	530	600	495			D-10-66 FL
4	12U	530	600	585			D-12-66 FL
5	15U	530	600	720			D-15-66 FL

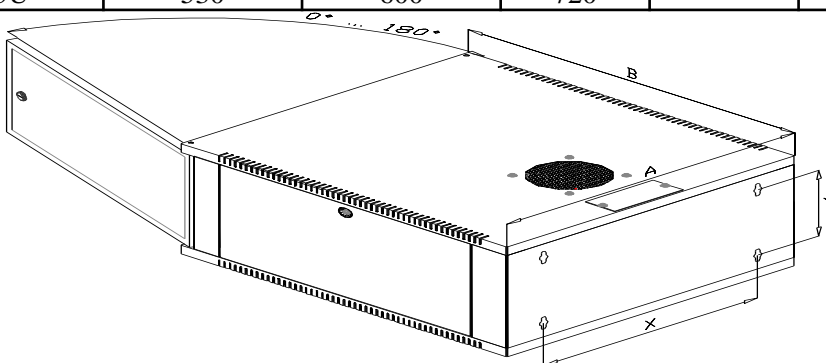

Nr. Crt.	Cabineti Perete 19" - Dubla Sectiune – Acces Fata/Sparte/Lateral						Cod Referinta
	Tip	Latime (A) (mm)	Adancime (B) (mm)	Inaltime (H)(mm)	X (mm)	Y (mm)	
1	6U	530	600	320	531	299	D-06-66 FS
2	10U	530	600	495		463	D-10-66 FS
3	12U	530	600	585		471,5	D-12-66 FS
4	15U	530	600	720		685	D-15-66 FS
5	6U	530	700	320		299	D-06-67 FS
6	10U	530	700	495		463	D-10-67 FS
7	12U	530	700	585		471,5	D-12-67 FS
8	15U	530	700	720		685	D-15-67 FS

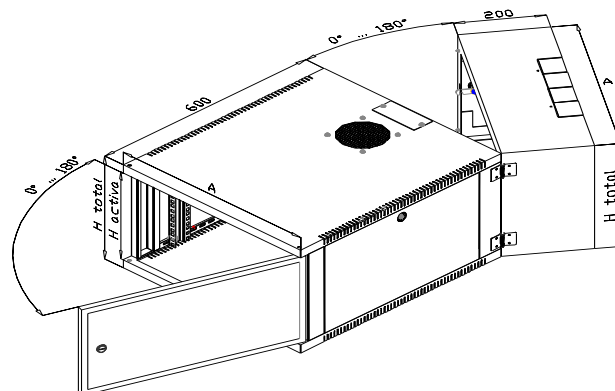
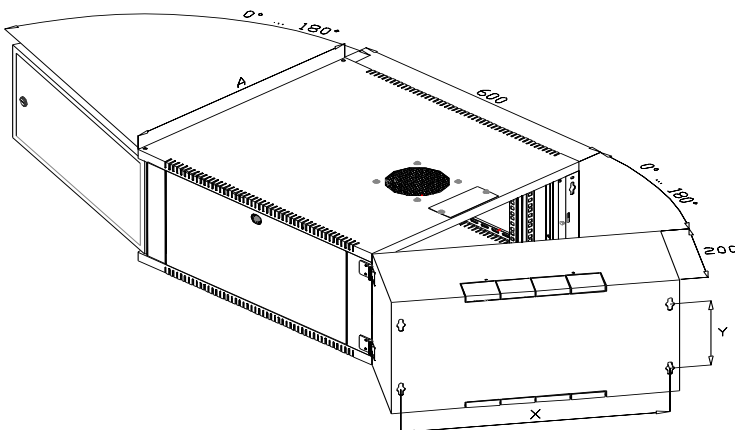

Impreuna, pentru o tehnologie noua